



TORINCAB2 s.r.l.

SEDE LEGALE ED AMMINISTRATIVA:
Via DRUBIAGLIO 6/17
10040 Frazione RIVERA – ALMESE (TO)
TEL. (0039) 0119352688
FAX. (0039) 0119352838

Cap. Soc. € 10.000,00
Isc. al Reg. delle Imp. di Torino n. 05655530011
Albo Imprese Artigiane n. 307836
Partita IVA e Cod. Fisc. 05655530011
E-mail: info@torincab2.com
Sito: www.torincab2.com

NUOVA CABINA TORINCAB PER SERIE:

LAMBORGHINI

Cingolo CF. 90 - 100 Euro III

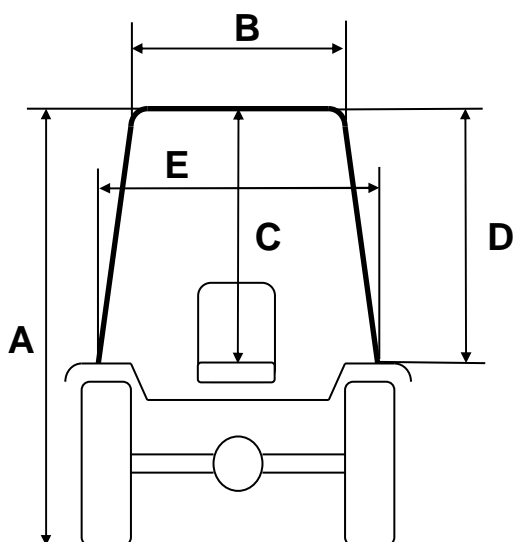

CABINA Lamborghini CF. 90 Euro III	
A	2155 mm
B	910 mm
C	1000 mm
D	1350 mm
E	1105 mm

CARATTERISTICHE TECNICHE CABINA:

Come si può notare dalle immagini riprodotte, l'operatore all'interno della cabina possiede la visibilità totale, grazie all'insieme della superficie perimetrale vetrata che comprende praticamente tutta la struttura. La cabina ha la possibilità di essere smontata e montata in maniera rapida grazie all'attacco diretto sulla piattaforma del trattore. A richiesta gli impianti di aria condizionata o la sola ventilazione/riscaldamento possono essere collegati al motore con sganci rapidi che permettono lo smontaggio senza la dispersione di gas/liquidi. La cabina è allestita con il nuovo tetto di colorazione di serie argento metallizzato, prevede nella versione SUPERCOMFORT e TOP il montaggio di quattro fari tondi lavoro ad alta luminosità con possibilità di accensione sdoppiata a coppia, e di tettuccio in vetro apribile che aumenta la visibilità posteriore dall'interno, per l'utilizzo di attrezzature quali sollevatori e muletti. Nella versione allestita con aria condizionata tale accessorio, viene sostituito dal cupolotto in ABS apribile a mano libera, studiato e realizzato espressamente per inserire nella zona posteriore, il kit condizionatore parte cabina (condensatore, ventola, filtro) a scomparsa, tale variante permette all'operatore di eseguire, la manutenzione, la pulizia, la sistemazione del sistema con la massima facilità anche in campo aperto

PER ESIGENZE LAVORATIVE IL PRODOTTO CHE FORNIAMO PREVEDE LA POSSIBILITÀ DI UTILIZZARE IL TRATTORE ANCHE IN SITUAZIONI DI GRANDE PENDENZA IN SPAZI RIDOTTI, GRAZIE ALLA LARGHEZZA DEL TETTO DI 91cm, MANTENENDO ALTEZZE MODERATE (VEDI TABELLA ALLEGATA) E CARATTERISTICHE DI SICUREZZA, COMFORT E QUALITÀ ECCELLENTI PER L'OPERATORE ALL'INTERNO DELL'ABITACOLO IN OGNI SITUAZIONE DI LAVORO.

Come in precedenza la TORINCAB vuole accontentare qualsiasi esigenza del cliente rinnovandosi nei particolari e soprattutto nelle rifiniture degli accessori, come ad esempio il nuovo rivestimento interno fonoassorbente da posizionare al posto guida facilmente applicabile e smontabile che elimina completamente l'intrusione di polvere o agenti chimici e meteorologici all'interno dell'abitacolo. L'utilizzo di tale accessorio è da noi consigliato quando la cabina viene allestita con l'impianto di aria condizionata a scomparsa ispezionabile manualmente. Tali accessori concedendo e permettono una situazione di benessere anche nei mesi più caldi dell'anno.

