



# TORINCAB2 s.r.l.

SEDE LEGALE ED AMMINISTRATIVA:  
Via DRUBIAGLIO 6/17  
10040 Frazione RIVERA – ALMESE (TO)  
TEL. +39 (0) 119352688  
FAX. +39 (0) 119352838  
Web: [www.torincab2.com](http://www.torincab2.com)

Cap. Soc. € 10.000,00  
Isc. al Reg. delle Imp. di Torino N. 05655530011  
Albo Imprese Artigiane N. 307836  
Partita IVA e Cod. Fisc. 05655530011  
E-mail: [info@torincab2.com](mailto:info@torincab2.com)

## CARRARO Tractors

## K4 – K5 – K6

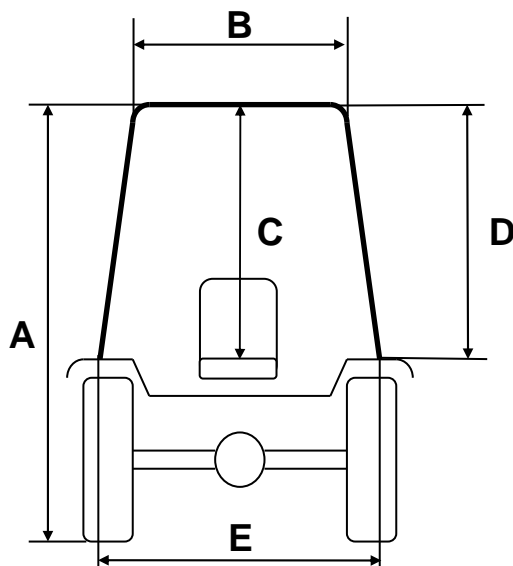

### CABINA CARRARO K5

Gommatura Posteriore Trattore 13.6 R.26

A	2445 mm
B	1000 mm
C	930 mm
D	1075 mm
E	1095 mm

## **CARATTERISTICHE TECNICHE CABINA:**

Cabina di nuova concezione con l'utilizzo di profilo arrotondato ad incasso per la battuta/chiusura a scomparsa dei vetri parabrezza, posteriore, laterale porta e laterale su parafrangente. Come si può notare dalle immagini riprodotte, l'operatore all'interno della cabina possiede la visibilità totale grazie all'ampia superficie vetrata. Tutti i cristalli sono apribili, posteriore e porta laterale tramite l'utilizzo di molle a gas. La struttura ha la possibilità di essere applicata e smontata in maniera rapida grazie all'attacco diretto alla piattaforma del trattore su 4 punti di fissaggio. A richiesta gli impianti di aria condizionata o la sola ventilazione/riscaldamento possono essere collegati al motore con sganci rapidi che permettono lo smontaggio senza la dispersione di gas/liquidi. La cabina è allestita di serie con il nuovo tetto di colorazione argento metallizzato, prevede la sostituzione esterna dall'abitacolo del filtro aria o del filtro ai carboni attivi grazie al coperchio anteriore smontabile a mano libera tramite due pomelli in plastica. La cabina può essere allestita con numerosi accessori per soddisfare qualsiasi esigenza dell'utilizzatore.

Come in precedenza la TORINCAB2 srl vuole accontentare qualsiasi esigenza del cliente rinnovandosi nei particolari e soprattutto nelle rifiniture degli accessori, come ad esempio: nuovi rivestimenti interni fonoassorbenti da posizionare al posto guida facilmente applicabili e smontabili; condizionatore in cabina ad alta portata d'aria; nuovo profilo cabina ad incasso per la protezione delle guarnizioni cristalli. Questi accessori eliminano completamente l'intrusione di polveri o agenti chimici e meteorologici all'interno dell'abitacolo che uniti al rivestimento interno permettono una pressurizzazione per l'utilizzo ottimale dell'aria condizionata, concedendo una situazione di benessere anche nei mesi più caldi dell'anno.

