



# TORINCAB2 s.r.l.

SEDE LEGALE ED AMMINISTRATIVA:  
Via DRUBIAGLIO 6/17  
10040 Frazione RIVERA – ALMESE (TO)  
TEL. (0039) 0119352688  
FAX. (0039) 0119352838

Cap. Soc. € 10.000,00  
Isc. al Reg. delle Imp. di Torino N. 05655530011  
Albo Imprese Artigiane N.307836  
Partita IVA e Cod. Fisc. 05655530011  
E-mail: [info@torincab2.com](mailto:info@torincab2.com)  
Sito: [www.torincab2.com](http://www.torincab2.com)

## NUOVA CABINA TORINCAB PER SERIE:

**BCS**

**VOLCAN V800 = 750 – 850 – 950**

**AR Reversibile**

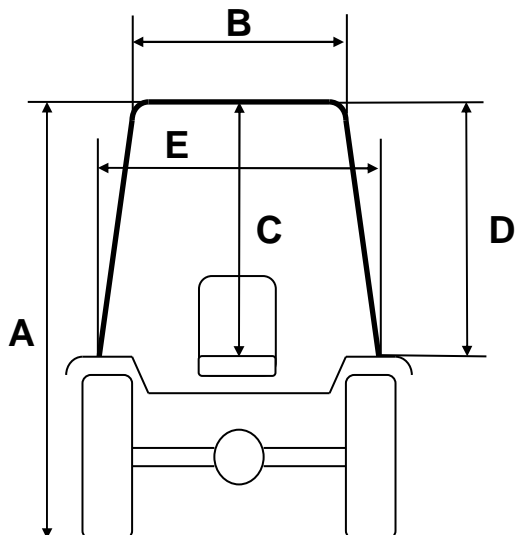

| Cabina BCS Volcan AR           |         |
|--------------------------------|---------|
| Gommatura trattore 320/65 R.18 |         |
| A                              | 2130 mm |
| B                              | 800 mm  |
| C                              | 990 mm  |
| D                              | 1130 mm |
| E                              | 990 mm  |



## **CARATTERISTICHE TECNICHE CABINA:**

Cabina di nuova concezione con l'utilizzo di profilo arrotondato ad incasso per la battuta/chiusura a scomparsa dei vetri parabrezza, posteriore, laterale porta e laterale su parafrangente. Come si può notare dalle immagini riprodotte, l'operatore all'interno della cabina possiede la visibilità totale sia in guida normale che in retroversa grazie all'insieme della superficie perimetrale vetrata che comprende praticamente tutta la struttura. Tutti i cristalli sono apribili, posteriore e porta laterale tramite l'utilizzo di molle a gas. La struttura ha la possibilità di essere smontata e montata in maniera rapida grazie all'attacco diretto sulla piattaforma del trattore senza l'utilizzo di carterini o dotazioni aggiunte. A richiesta gli impianti di aria condizionata o la sola ventilazione/riscaldamento possono essere collegati al motore con sganci rapidi che permettono lo smontaggio senza la dispersione di gas/liquidi. La cabina è allestita di serie con il nuovo tetto di colorazione argento metallizzato o a richiesta di colorazione BLU BCS, prevede nella versione SUPER COMFORT e TOP il montaggio di quattro fari tondi lavoro ad alta luminosità con possibilità di accensione sdoppiata a coppia, ed il tettuccio in vetro apribile che amplia la visibilità dall'interno dell'abitacolo, per l'utilizzo di attrezzature quali sollevatori e muletti.

***PER ESIGENZE LAVORATIVE IL PRODOTTO CHE FORNIAMO PREVEDE LA POSSIBILITÀ DI UTILIZZARE IL TRATTORE ANCHE IN SITUAZIONI DI GRANDE PENDENZA, GRAZIE ALLA LARGHEZZA DEL TETTO DI 80cm, MANTENENDO ALTEZZE MODERATE (VEDI TABELLA ALLEGATA) E CARATTERISTICHE DI SICUREZZA, CONFORT E QUALITÀ ECCELLENTI PER L'OPERATORE ALL'INTERNO DELL'ABITACOLO IN OGNI SITUAZIONE DI LAVORO.***

Come in precedenza la TORINCAB2 srl vuole accontentare qualsiasi esigenza del cliente rinnovandosi nei particolari e soprattutto nelle rifiniture degli accessori, come ad esempio: nuovi rivestimenti interni fonoassorbenti da posizionare al posto guida facilmente applicabili e smontabili; condizionatore in cabina a scomparsa ispezionabile manualmente; nuovo profilo cabina ad incasso per la protezione delle guarnizioni cristalli, eliminando completamente l'intrusione di polveri o agenti chimici e meteorologici all'interno dell'abitacolo, che uniti al rivestimento interno permettono una pressurizzazione per l'utilizzo ottimale dell'aria condizionata, concedendo una situazione di benessere anche nei mesi più caldi dell'anno.



## **Rivestimento interno fonoassorbente al posto guida:**

